



**INTER
CARS**

CESTA K VYŠŠÍM ŠTANDARDOM



JESEŇ 2019

**NÁHRADNÉ DIELY
PRE NÁKLADNÉ VOZIDLÁ**

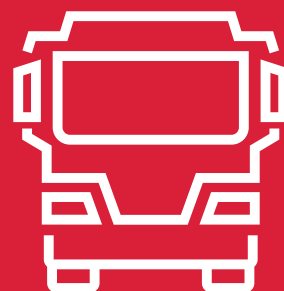



PONUKA DIELOV LKW

Chladič motora

RVI Magnum, 12.1D/12.8D

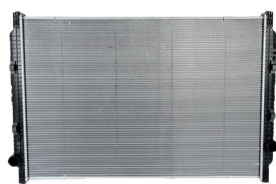

OBJEDNÁVACIE ČÍSLO

NIS 637780

Nissens

253,50

Chladič motora

RVI Kerax, Premium, 10.8D/12.8D

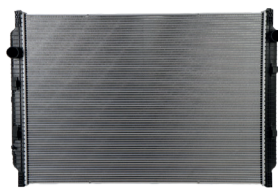

OBJEDNÁVACIE ČÍSLO

NIS 637850

Nissens

266,50

Chladič motora

SCANIA P, G, R, T, 15.6D/16.4D

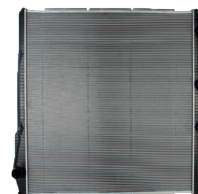

OBJEDNÁVACIE ČÍSLO

NIS 672900

Nissens

341,00

Chladič motora

VOLVO FH, FM, 9.6D/12.1D

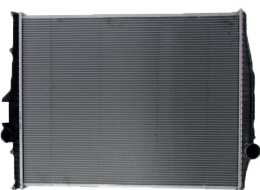

OBJEDNÁVACIE ČÍSLO

NIS 654630

Nissens

250,00

Chladič motora

DAF LF45, 3.9D/4.5D

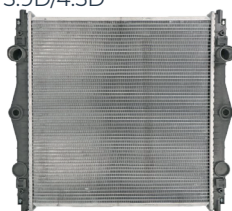

OBJEDNÁVACIE ČÍSLO

NRF 509569



191,00

Chladič motora

SCANIA P, G, R, T, 10.6D/11.7D/15.6D



OBJEDNÁVACIE ČÍSLO

NRF 509739



220,00

Chladič motora

MAN M2000, 08.95-, s rámom

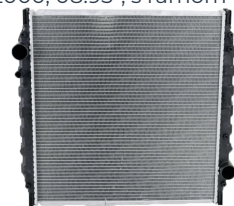

OBJEDNÁVACIE ČÍSLO

MN2045 AVA



227,50

Chladič motora

MERCEDES Atego, Axor, 9.6D/11.0D



OBJEDNÁVACIE ČÍSLO

8MK376 721-261



385,00

Chladič motora

MAN TGL, 4.6D



OBJEDNÁVACIE ČÍSLO

8MK376 728-671



244,00

Chladič motora

MERCEDES Actros MP2/MP3, 1.9D/15.9D



OBJEDNÁVACIE ČÍSLO

D7ME002TT

THERMOTEC

208,50

Chladič motora

SCANIA P, G, R, T, 8.9D/10.6D

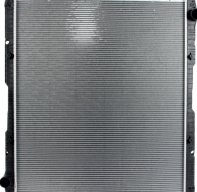

OBJEDNÁVACIE ČÍSLO

D7SC004TT

THERMOTEC

177,50

Chladič motora

RVI Mascott, 2.8D, 01.99-06.04

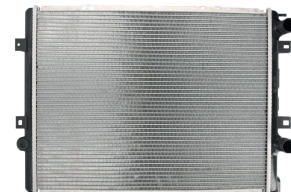

OBJEDNÁVACIE ČÍSLO

D7RV006TT

THERMOTEC

48,50

Chladič motora

DAF LF55, 5.9D



OBJEDNÁVACIE ČÍSLO

D7DA002TT

THERMOTEC

154,00

Chladič motora

IVECO Stralis, 10.3D/12.9D

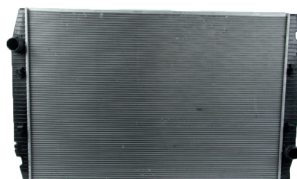

OBJEDNÁVACIE ČÍSLO

D7IV002TT

THERMOTEC

170,00

Chladič motora

MAN E2000, F2000, 10.0D/18.3D

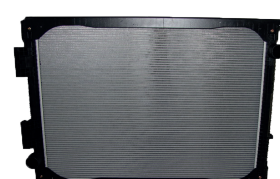

OBJEDNÁVACIE ČÍSLO

D7MA001TT

THERMOTEC

188,00

PONUKA DIELOV LKW



Chladič vzduchu

IVECO Stralis 10.3D/11.1D/12.9D, 02.02-



OBJEDNÁVACIE ČÍSLO

NIS 97022

Nissens

373,00

Chladič vzduchu

SCANIA P, G, R, T, 10.6D/15.6D, 03.04-



OBJEDNÁVACIE ČÍSLO

NIS 97029

Nissens

355,50

Chladič vzduchu

RVI Magnum, 12.1D/12.8D, 10.04-



OBJEDNÁVACIE ČÍSLO

NIS 97058

Nissens

341,00

Chladič vzduchu

SCANIA P, G, R, T, 12.7D, 03.08-



OBJEDNÁVACIE ČÍSLO

NRF 30223



423,50

Chladič vzduchu

MERCEDES Atego, 4.2D/6.4D, 01.98-10.04



OBJEDNÁVACIE ČÍSLO

NRF 30229



287,50

Chladič vzduchu

DAF CF85, 12.6D, 01.01-05.13



OBJEDNÁVACIE ČÍSLO

NRF 30298



441,00

Chladič vzduchu

MERCEDES Atego, 4.2D/4.8D/6.4D, 01.98-



OBJEDNÁVACIE ČÍSLO

8ML376 724-261



253,00

Chladič vzduchu

MAN TGL, TGM, 4.6D/6.9D, 08.04-



OBJEDNÁVACIE ČÍSLO

8ML376 733-401



283,00

Chladič vzduchu

IVECO Eurocargo I-III, 3.9D/5.9D, 09.00-09.15



OBJEDNÁVACIE ČÍSLO

8ML376 758-131



311,00

Chladič vzduchu

DAF 95XF, 12.6D/14.0D, 01.97-



OBJEDNÁVACIE ČÍSLO

DADA001TT

THERMOTEC

355,00

Chladič vzduchu

MERCEDES Actros, Axor, 6.4D/11.9D/15.9D, 04.96-



OBJEDNÁVACIE ČÍSLO

DAME001TT

THERMOTEC

259,00

Chladič vzduchu

MERCEDES Atego, 4.2D/4.8D/6.4D, 01.98-

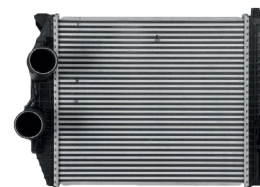

OBJEDNÁVACIE ČÍSLO

DAME002TT

THERMOTEC

187,00

Chladič vzduchu

SCANIA 4, 9.0D/10.6D, 05.95-



OBJEDNÁVACIE ČÍSLO

DASC001TT

THERMOTEC

254,00

Chladič vzduchu

VOLVO FE, FH, 7.1D/12.1D/16.1D, 08.93-



OBJEDNÁVACIE ČÍSLO

DAVO001TT

THERMOTEC

271,00

Chladič vzduchu

VOLVO FH, FM, D9B300-D12A340, 08.93-

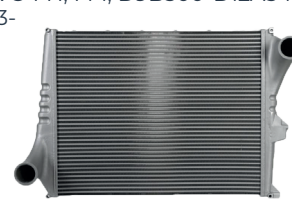

OBJEDNÁVACIE ČÍSLO

DAVO002TT

THERMOTEC

234,00



Nový dodávateľ v ponuke INTER CARS



TitanX Engine Cooling je celosvetovým dodávateľom dielov chladiacej sústavy do úžitkových vozidiel. A to ako pre výrobcov OEM, tak aj pre trh s náhradnými dielmi.

Spoločnosť dosahuje ročný obrat viac ako 190 miliónov EUR a po celom svete zamestnáva viac ako 900 ľudí. Ústredie spoločnosti je vo švédskom Göteborgu. Vývojové a výrobné závody sú v Mjällby a Linköping vo Švédsku a v Jamestowne v New Yorku. Ďalšie výrobné závody sú v Jaguariunav oblasti Sao Paulo v Brazílii, Kunshan v oblasti Šanghaja v Číne a Saltillo pri Monterrey v Mexiku. V poľskom Opole sa nachádza baliareň tovaru.

PONUKA DIELOV LKW



Chladič motora

VOLVO FL6, 09.85-03.00, s rámom



OBJEDNÁVACIE ČÍSLO

VL2045 TTX



277,50

Chladič motora

VOLVO FL6, 09.85-03.00, bez rámu



OBJEDNÁVACIE ČÍSLO

VL2045N TTX



237,50

Chladič motora

VOLVO B12, 01.92-, s rámom

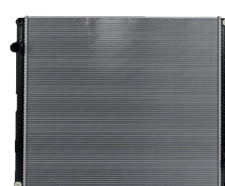

OBJEDNÁVACIE ČÍSLO

VL2051 TTX



265,50

Chladič motora

IVECO Eurocargo I-III, 8360.46.417-8360.46417TCA, 01.91-09.15, bez rámu



OBJEDNÁVACIE ČÍSLO

IV2038N TTX



132,50

Chladič motora

IVECO Eurocargo I-III, F4AE0481A-F4AE3681E, 09.00-09.15, bez rámu



OBJEDNÁVACIE ČÍSLO

IV2134 TTX



169,50

Chladič motora

IVECO Eurocargo I-III, 8060.25R.4200LTC-F4AE3481D, 01.91-09.15, bez rámu

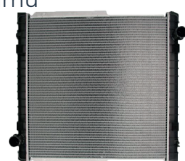

OBJEDNÁVACIE ČÍSLO

IV2095 TTX



139,00

Chladič vzduchu

MAN Lion S City, Solaris, Urbino, 09.96-



OBJEDNÁVACIE ČÍSLO

MN4060 TTX



308,50

Chladič motora

MAN F2000, ZGA, TGS, TGX, 08.95-, s rámom



OBJEDNÁVACIE ČÍSLO

MN2043 TTX



324,00

Chladič motora

MERCEDES Atego, 01.98-10.04, bez rámu

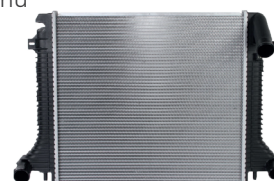

OBJEDNÁVACIE ČÍSLO

ME2206 TTX



154,00

Chladič vzduchu

RVI C, D, K, T, 01.13-



OBJEDNÁVACIE ČÍSLO

RE4142 TTX



459,50

Chladič motora

RVI Premium, 04.96-, bez rámu

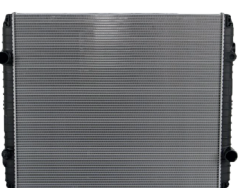

OBJEDNÁVACIE ČÍSLO

RE2011N TTX



200,50

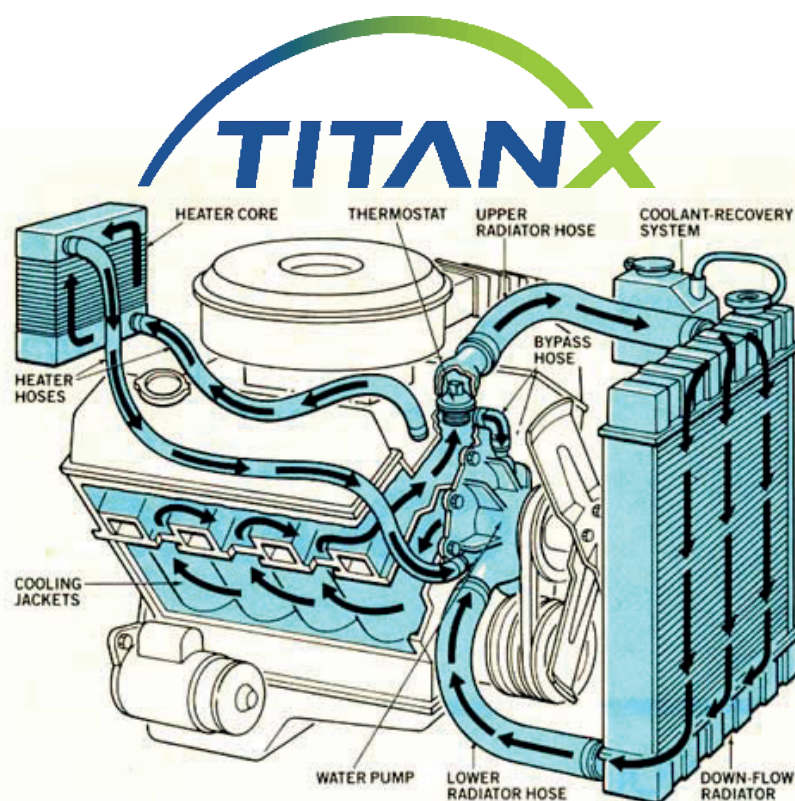



PONUKA DIELOV LKW

Termostat

VOLVO FM, FH, FL, IVECO Trakker, Stralis, RVI Kerax, Midlum, Premium, 86°C



OBJEDNÁVACIE ČÍSLO

WA4619.86



17,00

Termostat

RVI FR1, Iliade, Magnum, Maxter, Manager, 83°C



OBJEDNÁVACIE ČÍSLO

WA4596.83



17,00

Termostat

IVECO Eurocargo I-III, 79°C



OBJEDNÁVACIE ČÍSLO

WA4166.79D



9,00

Termostat

VOLVO FE, FL, 05.06-, 86°C



OBJEDNÁVACIE ČÍSLO

THCT19122.86



15,50

Termostat

DAF, CF75, CF85, XF95, XF105, 02.98-, 87°C



OBJEDNÁVACIE ČÍSLO

THCT19099.87



17,00

Termostat

SCANIA 4, P, G, R, T, 05.95-, 80°C



OBJEDNÁVACIE ČÍSLO

TH7117.80J



24,50

Termostat

MAN F2000, Lion s Coach, Lion s star, 83°C



OBJEDNÁVACIE ČÍSLO

BTX 23 83D



7,15

Termostat

MERCEDES Actros, Atego, Axor, Conecto, Integro, 83°C



OBJEDNÁVACIE ČÍSLO

BTX 18 83D



5,75

Termostat

IVECO Stralis, Trakker, 84°C, kompletný



OBJEDNÁVACIE ČÍSLO

BTI 136 84



116,50

Termostat

VOLVO FH, FM, FL, RVI Kerax, Magnum, Premium, DAF, CF, XF, 82°C



OBJEDNÁVACIE ČÍSLO

D2VO001TT



9,50

Termostat

SCANIA K BUS, P, G, R, T, 80°C



OBJEDNÁVACIE ČÍSLO

D2SC003TT



20,50

Termostat

RVI FR1, Iliade, Kerax, Magnum, Manager, Premium, 83°C



OBJEDNÁVACIE ČÍSLO

D2RV003TT



7,50

Termostat

IVECO Eurocargo I-III, 09.00-09.15, 81°C



OBJEDNÁVACIE ČÍSLO

D2IV003TT



6,00

Termostat

DAF LF45, 05.91-12.00, 82°C

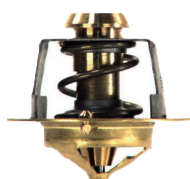

OBJEDNÁVACIE ČÍSLO

D2DA002TT



10,00

Termostat

DAF LF45, LF55, 01.01-, 82°C

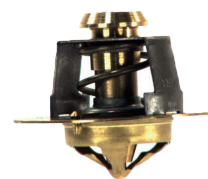

OBJEDNÁVACIE ČÍSLO

D2DA003TT



9,50



Index	Popis	Priemer (mm)	Dĺžka (mm)
SE10x350 FLEX	rovná	10	350
SE10x700 FLEX	rovná	10	700
SE10-1000	rovná	10	1000
SE12x500 FLEX	rovná	12	500
SE12-1000	rovná	12	1000
SE13x500 FLEX	rovná	13	500
SE14-1000	rovná	14	1000
SE15-1000	rovná	15	1000
SE16-1000	rovná	16	1000
SE18x350 FLEX	rovná	18	350
SE20x700 FLEX	rovná	20	700
SE22-1000	rovná	22	1000
SE25x600 FLEX	rovná	25	600
SE28-1000	rovná	28	1000
SE32x500 FLEX	rovná	32	500
SE35-1000	rovná	35	1000
SE40x350 FLEX	rovná	40	350
SE45x900 FLEX	rovná	45	900
SE50-1000	rovná	50	1000
SE57x400 FLEX	rovná	57	400
SE63x500 FLEX	rovná	63	500
SE65-1000	rovná	65	1000
SE70x700 FLEX	rovná	70	700
SE80-1000	rovná	80	1000
SE102-1000	rovná	102	1000
SE18/12X76	redukcia	18/12	76
SE32/28X76	redukcia	32/28	76
SE38/32X76	redukcia	38/32	76
SE40/35X76	redukcia	40/35	76
SE51/45X76	redukcia	51/45	76
SE60/50X76	redukcia	60/50	76
SE70/50X76	redukcia	70/50	76
SE70/60X76	redukcia	70/60	76
SE80/70X76	redukcia	80/70	76
SE102/76X76	redukcia	102/76	76
SE10-150X150	koleno 90°	10	150
SE15-150X150	koleno 90°	15	150
SE22-150X150	koleno 90°	22	150
SE35-250X250	koleno 90°	35	250
SE45-150X150	koleno 90°	45	150
SE50-250X250	koleno 90°	50	250
SE60-250X250	koleno 90°	60	250
SE102-150X150	koleno 90°	102	150

Silikónové hadice chladiaceho systému od značky THERMOTEC



THERMOTEC



Nissens®

DELIVERING THE DIFFERENCE

CHLADIČE PRE NÁKLADNÉ AUTOMOBILY

KAŽDÝ, KTO SA ZAOBERÁ NÁKLADNOU DOPRAVOU, SA URČITE STRETOL S PROBLÉMOM PORUCHY VOZIDLA NA CESTE A POZNÁ NÁSLEDKY TOHTO PROBLÉMU: STRATA ČASU, NÁKLADY NA ODŤAH A OPRAVU, ONESKORENIE PRI REALIZÁCII OBJEDNÁVKY A NAKONIEC STRATA DÔVERY KLIENTA. OBZVLÁŠŤ ZÁVAŽNÉ SÚ PRÍPADY, KEĎ V DÔSLEDKU ZLYHANIA JEDNÉHO KOMPONENTU JE ZNEHYBNENÉ CELÉ AUTO - TO JE PRÍPAD, KEĎ SA VODNÝ CHLADIČ POKAZÍ.

Únik v chladiči vedie k rýchlej strate chladiacej kvapaliny, ktorá znižuje tepelnú výmenu medzi motorom a prostredím. Ďalšia jazda môže viesť k prehriatiu hlavných komponentov motora, čo môže spôsobiť veľké škody a nemalé finančné výdavky za opravy.

DOČASNÉ RIEŠENIA - NEODPORÚČA SA

Úniky z chladiča naznačujú jeho poškodenie alebo opotrebenie. To platí osobitne pre koróziu. Najčastejšie býva spôsobená elektrolyzou, vplyvom korozívnych látok alebo použitím nevhodného chladiva. Dočasná oprava jedného úniku nerieši situáciu nakoľko bude čoskoro unikať chladivo inde. Postupné doplňovanie kvapaliny pri úniku zvyšuje náklady. Čím viac je oprava oneskorená tým budú väčšie náklady. Úspora nákladov a pridanie vody znižuje bod varu chladiva. V zime môže dokonca chladivo zamrznuť a roztrhnúť blok motora a chladič. Okrem toho je potrebné pamätať na to, že aj dočasné použitie vody v chladiacom systéme znečisťuje (sedimenty) chladič, radiátor kúrenia, ovplyvňuje zrýchlené opotrebovanie tesnení čerpadla vody - vo všeobecnosti ničí chladiaci systém. Z vody sa vyzráža vodný kameň, ktorý je veľmi ťažké odstrániť z chladiča a z

tenkých kanálov systému, napr. v bloku motora. Aj keď neskôr použijeme správnu tekutinu, proces korózie ktorý sa začal sa už nepreruší.

Utesnenie väčšieho úniku „zvnútra“ chladiča naliatím zázračných tesniacich prostriedkov môže fungovať na nejaký čas. Je však potrebné si uvedomiť, že tento prostriedok sa môže usadzovať na vnútorných povrchoch motora, čo vedie k zníženiu prenosu tepla, upchatiu komponentov vodného čerpadla, zúženiu vodných potrubí, termostatu a jeho regulačných ventilov. Po takejto „oprave“ sa často stáva že budete musieť časom predsa meniť vodný chladič a ďalšie komponenty. Ďalším nebezpečenstvom je montáž použitých chladičov. Korózia, ktorá sa prejavuje zrážaním oxidu hlinitého vo forme viditeľnej charakteristickej farbe, prebieha v demontovaných chladičoch veľmi rýchlo.

PROFESIONÁLNE RIEŠENIA - BEZ EXPERIMENTOV

V prípade poruchy vodného chladiča je najlepšie zvoliť jednu z dvoch možností: použitie úplne nového chladiča alebo regeneráciu existujúceho vodného chladiča. Výber varianty závisí od stupňa poškodenia, konštrukcie chladiča, veku vozidla a finančnej stránky. Rege-

nerácia chladiča spočíva v nahradení jadra chladiča novým jadrom, pričom sa zachovávajú existujúce chladiace nádrže. Vo všeobecnosti je jedinou prekážkou regenerácie poškodenie plastových nádrží chladiča alebo strata mechanických parametrov materiálu nádrže - prehriatie a krehkosť v dôsledku veku a pracovného času chladiča. V súčasnosti sa regenerácia chladičov používa najviac v prípade starých typoch chladičov alebo špeciálnych vozidlách, ktorých radiátory majú mosadzné nádrže a medené jadrá. Pre tieto prípady je ponuka nových chladičov obmedzená alebo sa vôbec nedodávajú. Napriek tomu niet pochýb o tom, že najlepším a najrýchlejším riešením je použitie úplne nového chladiča.

NÁKLADNÉ AUTÁ - JEDNA Z NAJŠIRŠÍCH PONÚK CHLADIČOV

V ponuke pre nákladné vozidlá a dodávkové vozidlá má Nissens širokú škálu produktov: chladiče kvapalín, chladiče vzduchu (medzichladiče), chladiče klimatizácie, kompresory klimatizácie, olejové chladiče, ohrievače, výparníky, sušiče klimatizácie, ventiláto-

ry, ako aj chladiace jadrá. Ako súčasť vodných chladičov pre nákladné automobily ponúka Nissens dve možnosti: kompletne chladiče s ráhami, t. j. vybavené ocelovými výstužnými ráhami a konzolami, ktoré sú profesionálnym produktom pripraveným na inštaláciu do automobilu. Ako aj chladiče bez montážnych rámov, ktoré je možné upevniť na ráme vozidla.

Chladiče bez rámov sú lacnejšou alternatívou v porovnaní s chladičmi s rámom. Výber produktu samozrejme patrí zákazníkovi v závislosti od typu poškodenia chladiča a rozpočtu. V sortimente vzduchových chladičov má Nissens podobne ako u chladičov kvapalín, chladiče vyrábané z hliníka, úplne spekané v hliníku. To znamená, že jednotlivé „prelamované“ súčasti radiátora sú spojené roztavením hliníka počas výroby v tunelovej peci. Táto technológia je síce drahá, ale poskytuje chladičom veľmi dobrú tepelnú vodivosť (kov-kov) a v dôsledku toho vysokú účinnosť. Ne- porovnateľne vyššiu ako u tých ktoré sa

vyrábajú napríklad technológiou „lepenia“ hliníkových jadrových prvkov, ktoré sú vizuálne veľmi podobné spekaným výrobkom, ale majú oveľa nižší výkon.

Všetky nádrže v hliníkových chladičoch Nissens sú vyrobené z materiálu obsahujúceho najmenej 30% sklenených vlákien, ktoré posilňujú ich pevnosť. Majú vnútorné rozpínacie rebriky, spevňujúce strany nádrže. Tesnenia pod nádržami nie sú vyrobené z gumy, ale z vysokoteplotného silikónu. Jadrá chladičov Nissens sú vybavené dvojito zloženými uzávermi so „obalenými“ hranami pre vyššiu odolnosť. Niekoľko vyššie uvedených neviditeľných konštrukčných detailov zabezpečuje výkon, životnosť a spoľahlivosť výrobkov Nissens.

DÁNSKA KVALITA A SPOĽAHLIVOSŤ

Nissens je dlhoročný skúsený výrobca chladiacich a klimatizačných komponentov pre trh nákladných, osobných automobilov, ako aj priemyselný trh. So sídlom a výrobnými závodmi v Dánsku. Skúsenosti získané počas takmer 100 rokov prevádzky na niekoľkých paralelných trhoch sa odrážajú v širokej škále výrobkov s vysokou kvalitou a spoľahlivosťou. Vďaka vysokej špecializácii, automatizácii výroby a moderným systémom riadenia výroby sa chladiče Nissens vyznačujú vysokými kvalitatívnymi vlastnosťami ale tiež veľmi atraktívnou cenou.



Príklady indexov v online katalógu

NIS 626490 - Chladič motora (bez rámu) MERCEDES ACTROS MP2/MP3, 7.2D/11.9D/15.9D

NIS 64067A - Chladič motora (s rámom) SCANIA P, G, R, T DC11.08-DT12.12 03.04-

NIS 614170 - Chladič motora (bez rámu) DAF 95 XF XE280C-XF355M 01.97-09.02

NIS 96961 - Chladič nasávaného vzduchu VOLVO FE, FH 12, FH 16, NH 12 D12A380-D7F240 08.93-

ÚŽITKOVÉ VOZIDLÁ

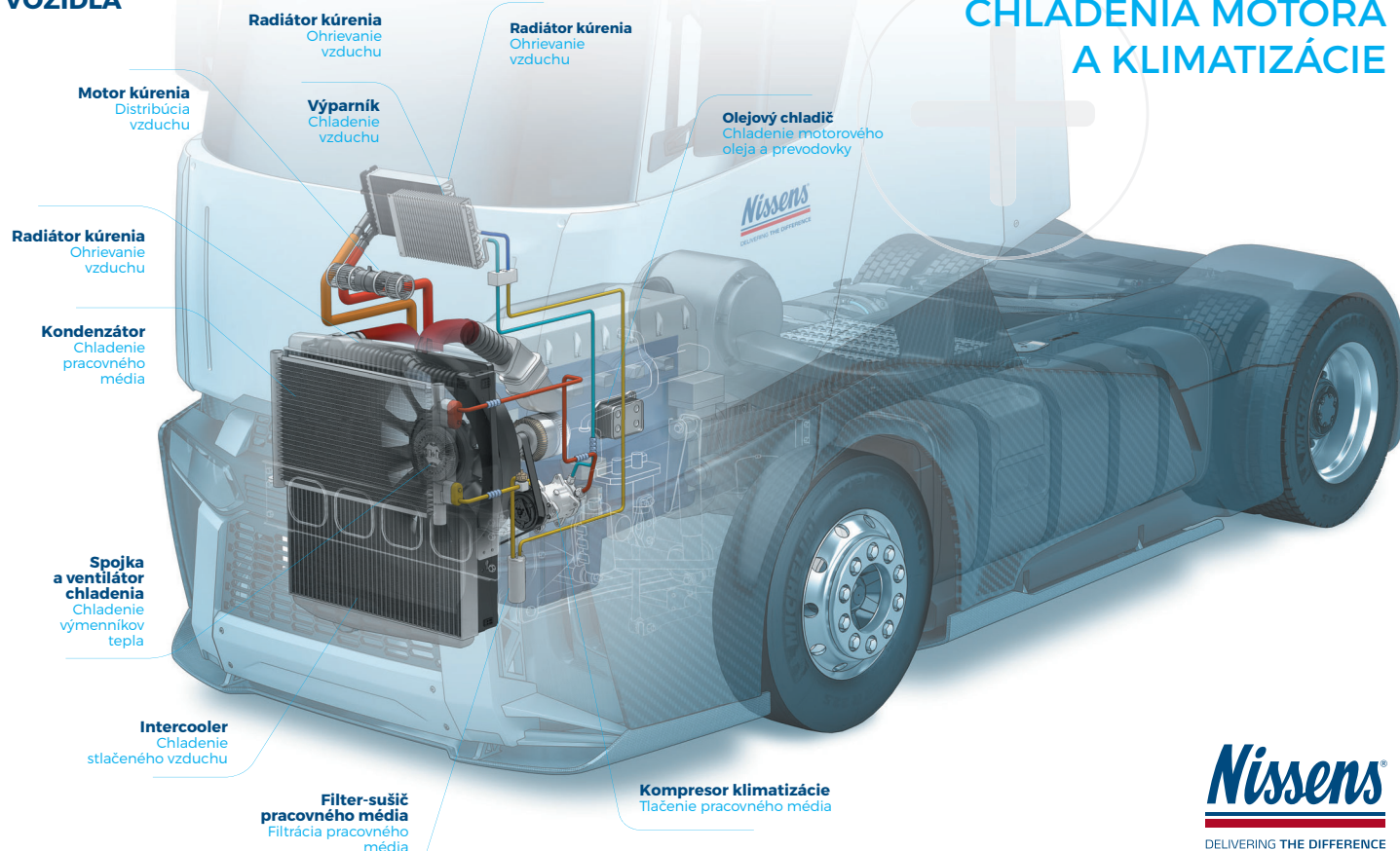

Nissens
DELIVERING THE DIFFERENCE

PRIPRAVTE VAŠE AUTO NA ZIMU

Správna a včasná príprava vozidla na zimu dokáže ušetriť vaše peniaze a aj čas. V ponuke INTER CARS nájdete každoročne bohatú ponuku výrobkov, ktoré vám pomôžu s touto prípravou

Nepremeškajte svoj správny čas!



PONUKA DIELOV LKW



Chladiaca zmes do chladicov G11

koncentrát, 1:1=-36°C, modrá



OBJEDNÁVACIE ČÍSLO	2,10
1.ANTIFREEZE G11 1L	5,80
2.ANTIFREEZE G11 3L	42,50
3.ANTIFREEZE G11 25L	

Chladiaca zmes do chladicov G12+

koncentrát, 1:1=-36°C, ružová



OBJEDNÁVACIE ČÍSLO	2,20
1.ANTIFREEZE G12+ 1L	5,90
2.ANTIFREEZE G12+ 3L	45,00
3.ANTIFREEZE G12+ 25L	

Voda do ostrekovačov

-20°C



OBJEDNÁVACIE ČÍSLO	0,86
1.SCREENWASH -20 1L	3,20
2.SCREENWASH -20 5L	15,20
3.SCREENWASH -20 25L	

Voda do ostrekovačov

-40°C



OBJEDNÁVACIE ČÍSLO	1,10
1.SCREENWASH -40 1L	4,20
2.SCREENWASH -40 5L	20,00
3.SCREENWASH -40 25L	

Voda do ostrekovačov

-80°C



OBJEDNÁVACIE ČÍSLO	1,47
1.SCREENWASH -80 1L	6,50
2.SCREENWASH -80 5L	30,00
3.SCREENWASH -80 25L	

Destilovaná voda



OBJEDNÁVACIE ČÍSLO	0,45
1.DEMINERALISED WATER 1L	0,97
2.DEMINERALISED WATER 5L	4,75
3. DEMINERALISED WATER 20L	

Wabcothyl

kvapaliny zabraňujúca zamrznutiu brzdového systému



OBJEDNÁVACIE ČÍSLO	WABCO
830 702 087 4	3,75

Diesel Skyd

Aditívum do dieselových motorov, zabraňuje zamrznutiu nafty do -39°C, pomer 1:1000



OBJEDNÁVACIE ČÍSLO	
DIESEL SKYDD MR TIP 1L	4,70

VIF

Prípravok je multifunkčnou prísadou s protikoróznym účinkom, predlžuje životnosť palivového čerpadla a trysiek



OBJEDNÁVACIE ČÍSLO	VIF
VIF SDA Z 500ML	6,60



PONUKA DIELOV LKW

Filter vysúšača vzduchu

Provia, M39x1,5, ľavý závit



OBJEDNÁVACIE ČÍSLO
PRO0102002

Provia

8,50

Filter vysúšača vzduchu

WABCO, M39x1,5, ľavý závit,
s odlučovačom oleja

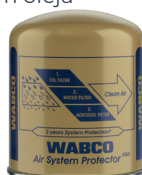

OBJEDNÁVACIE ČÍSLO
432 410 244 2

WABCO

48,00

Filter vysúšača vzduchu EAC

VOLVO FH13
22223804



OBJEDNÁVACIE ČÍSLO
BS06-010

BOSS Filters

21,50

index	názov	oe	značka	cena
BS06-001	Filter vysúšača LKW univerzálny	4291097		7,50
BS06-002	Filter vysúšača SCANIA , DAF , RVI	1384549		8,50
BS06-004	Filter vysúšača RVI , VOLVO ,SCANIA	20424148		15,50
BS06-005	Filter vysúšača RVI so separátorom oleja OSC	20754416		15,00
BS06-006	Filter vysúšača DAF so separátorom oleja OSC	1681575		15,00
432 901 228 2	Filter vysúšača LONG LIFE SCANIA „4“, RVI závit 1 ¼”	1774598		
432 410 927 2	Filter vysúšača SCANIA „4“, RVI závit 1 ¼”	1384549	19,25	
432 410 222 7	Filter vysúšača LKW DAF, IVECO, MAN, DB, VOLVO, SCANIA	377640	10,00	
432 901 245 2	Filter vysúšača RVI so separátorom oleja OSC ľavý závit	5001865404	26,50	
432 901 223 2	Filter vysúšača s odlučovačom oleja MAN, VOLVO, SCANIA	1504900R	25,25	
II 40100F	Filter vysúšača LKW univerzálny	1375997		9,00
K 039454X00	Filter vysúšača LKW univerzálny	432 901 223 2		22,00
II 41300F	Filter vysúšača DAF M41x1,5mm, pravý	1391510		19,75
K 096837K50	Filter vysúšača EAC VOLVO FH13, RENAUL T	22223804		52,50
K 039453	Filter vysúšača RVI so separátorom oleja OSC	5001865404		37,00
TB 1374 X	Filter vysúšača LKW DAF, IVECO, MAN, DB, VOLVO, SCANIA	432 410 222 7		13,00
TB 1394/1 X	Filter vysúšača s odlučovačom oleja MAN, VOLVO, SCANIA	432 901 223 2		27,00
TB 1364 X	Filter vysúšača DAF M41x1,5mm, pravý	II 41300F		18,50
78964	Filter vysúšača RVI Magnum , Volvo FH 02-	20546795		48,50
93522	Filter vysúšača Volvo SDX s koalescentným filtrom	20773824		50,00
031005509	Filter vysúšača Mercedes Actros MP4, M41x2	K 102196		21,00
031005609	Filter vysúšača s odlučovačom oleja MAN, VOLVO, SCANIA	432 901 223 2		18,50
FE34322	Filter vysúšača s odlučovačom oleja MAN, VOLVO, SCANIA	432 901 223 2		
FE35304	Filter vysúšača SCANIA „4“, RVI závit 1 ¼”	432 410 927 2	13,50	
FE01361	Filter vysúšača LKW DAF, IVECO, MAN, DB, VOLVO, SCANIA	II 40100F	8,00	

PONUKA DIELOV LKW



Index	Dĺžka (mm)	Popis	Cena (€)
3 397 118 301	600	sada 2ks, ramienkové	14,75
3 397 118 309	600	sada 2ks, ramienkové, s tryskou	15,00
3 397 118 334	650	sada 2ks, ramienkové	19,25
3 397 018 964	500	1ks, ramienkový	6,10
3 397 018 965	550	1ks, ramienkový	7,00
3 397 018 963	650	1ks, ramienkový	8,60
3 397 011 238	700	1ks, ramienkový, s tryskou	11,25
3 397 018 170	700	1ks, ramienkový	10,25
3 397 008 845	700	1ks, plochý	10,35
3 397 018 180	800	1ks, ramienkový	18,50
3 397 018 191	900	1ks, ramienkový	21,20
3 397 018 199	1000	1ks, ramienkový	21,20

VAL62850	500	1ks, ramienkový	5,00
VAL628550	550	1ks, ramienkový	5,35
VAL628600	600	1ks, ramienkový	6,25
VAL628651	650	1ks, ramienkový, s trykou	7,65
VAL628701	700	1ks, ramienkový, s trykou	8,00

SWF 132602	600	sada 2ks, ramienkové s trykou	16,25
SWF 132651	650	sada 2ks, ramienkové s trykou	31,25
SWF 132551	550	1ks, ramienkový	9,50
SWF 132603	600	1ks, ramienkový	9,75
SWF 132652	650	1ks, ramienkový	10,5
SWF 132704	700	1ks, ramienkový	12,20
SWF 132801	800	1ks, ramienkový	23,50
SWF 132000	1000	1ks, ramienkový	26,25

Autožiarovka

H4, 24V, 75/70W, P43T-38



OBJEDNÁVACIE ČÍSLO

OSR64196-



2,05

Autožiarovka

H4, 24V, 75/70W, P43T-38



OBJEDNÁVACIE ČÍSLO

NLX475



1,35

Autožiarovka

H4, 24V, 75/70W, P43T-38



OBJEDNÁVACIE ČÍSLO

002156100000



1,75

Autožiarovka

H7, 24V, 70W, PX26D



OBJEDNÁVACIE ČÍSLO

OSR64215-



3,10

Ventil klimatizácie

H7, 24V, 70W, PX26D



OBJEDNÁVACIE ČÍSLO

NLX499A



2,05

Autožiarovka

H7, 24V, 70W, PX26D



OBJEDNÁVACIE ČÍSLO

1 987 302 471



3,75



PONUKA DIELOV LKW



Eberspächer

Kúrenie Eberspächer

Sada kúrenia Eberspächer 24V,

1. Eberspächer D4S, 4KW

2. Eberspächer D2S, 2KW

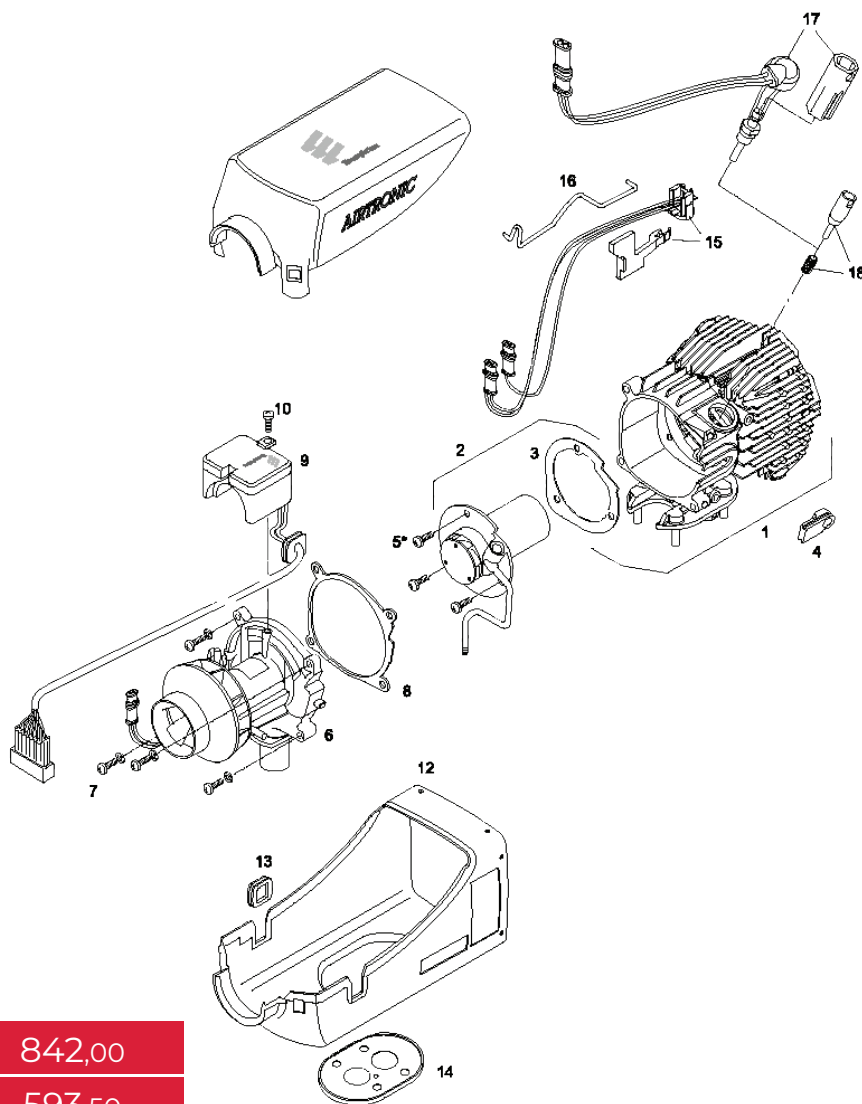

OBJEDNÁVACIE ČÍSLO

1: 25 6696 04 00 01

2: 25 2676 05 00 00

842,00

593,50

Pozícia	Index	Popis	Cena
2	25 2069 10 01 00	Spalovacia komora AIRTRONIC D2 12/24V	68,50
2	25 2113 10 01 00	Spalovacia komora AIRTRONIC D4/D4S 12/24V	111,50
3	25 2113 06 00 01	Tesnenie spaľovacej komory AIRTRONIC D4/ D4S / 12/24V	2,10
6	25 2145 99 20 00	Dúchadlo AIRTRONIC D4S 24V (DAF, MAN)	123,00
6	25 2070 99 20 00	Dúchadlo AIRTRONIC D2 24V (DAF, MAN)	87,50
8	25 2113 01 00 03	Tesnenie dúchadla AIRTRONIC D4 / D4S	2,60
8	25 2069 01 00 03	Tesnenie dúchadla AIRTRONIC D2	2,20
-	22 4518 01 00 00	Palivové čerpadlo 24V D2/D4	83,00
15	25 2069 01 02 00	Kombinované čidlo AIRTRONIC D2 / D4 /D4S 12/24V	23,50
17	25 2070 01 11 00	Žhaviaca sviečka nezávislého kúrenia AIRTRONIC D2/D4/D4S	38,00

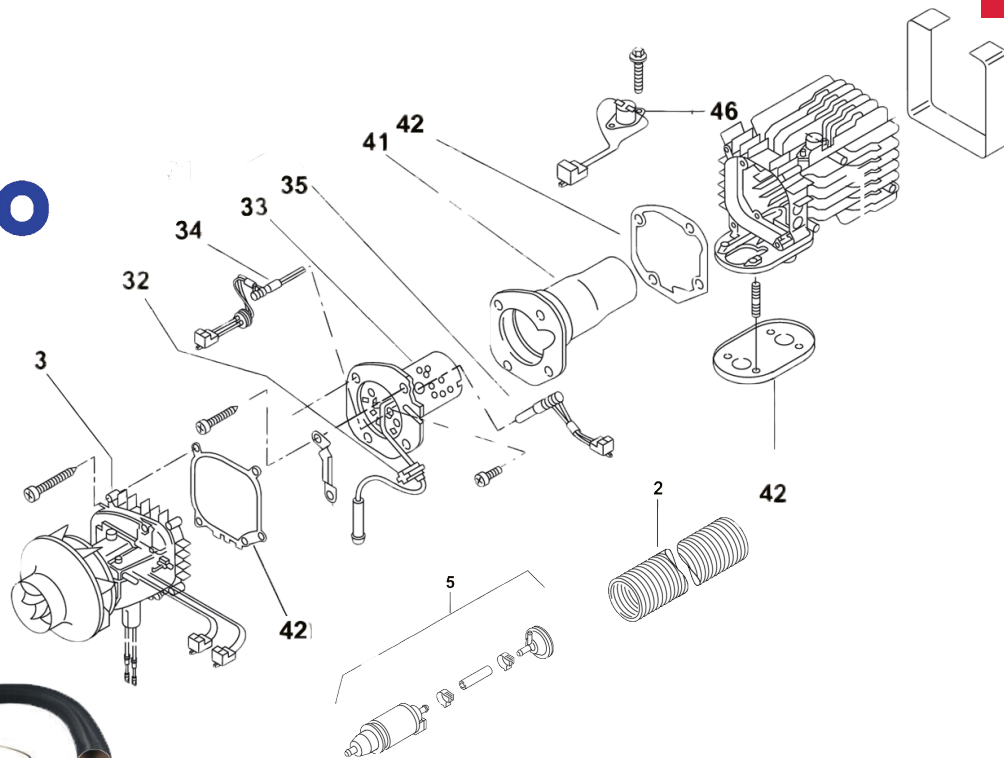

Kúrenie WEBASTO
Sada kúrenia Webasto 24V, 2kW,
komplet



Sitko spaľovacej komory

1.WEBASTO 2000ST
2.WEBASTO 2000



OBJEDNÁVACIE ČÍSLO
AT2000STC/24V

563,00

OBJEDNÁVACIE ČÍSLO

1: **AT2000ST/WK**

8,60

2: **AT2000/WK**

8,60

Pozícia	Index	Popis	Cena
2	10 2114 31 00 00	Rúra EBERSPACHER 60mm 1ks = 1m	7,80
3	70678A	Motor AIR-TOP 2000, 2000S 24V	101,00
5	47901B	Palivové čerpadlo (24V) AIR TOP 2000 /S/ST, AIR TOP 3500/ST, THERMO90/S/ST, HL18/24/32	130,00
34	82306C	Hliadkovač plameňa AIR TOP 2000, 2000S 12/24V	38,50
35	82307B	Žhaviaca sviečka AIR TOP 2000, 2000S (24V)	27,00
41	82284A	Spaľovacia komora AIR TOP 2000, 2000S, 2000ST	28,00
42	82302A	Sada tesnení AIR-TOP 2000S, ST	16,50
46	82305B	Senzor prehriatia vykurovania AIR-TOP 2000, 2000S	29,50

Gumené autokoberce



Index	Popis	Cena
MMT A040 0070	Podlahové koberce MAN TGA, TGL, TGM, TGX, 04.00-	14,90
MMT A040 0071	Podlahové koberce (bez zaistením) MAN F 2000, F 90, 07.86-	14,90
MMT A040 00711	Podlahové koberce MAN L 2000, 10.9	14,90
MMT A040 0071WK	Podlahové koberce, úzká kabína, MAN F 2000, F 90, 07.86-	14,90
MMT A040 0071ZP	Podlahové koberce (so zaistením) MAN F 2000, F 90, 07.86-	14,90
MMT A040 0075	Podlahové koberce VOLVO FH 12, 08.93-	14,90
MMT A040 007511	Podlahové koberce Volvo FM 10, FM 12, FM 7, 08.98-09.05	14,90
MMT A040 0076	Podlahové koberce SCANIA 4, 05.95-	14,90
MMT A040 0076P	Podlahové koberce (kabína P) SCANIA P,G,R,T, 03.04-	14,90
MMT A040 0076RC	Podlahové koberce (kabína R,G) SCANIA P,G,R,T, 03.04 -	14,90
MMT A040 0077	Podlahové koberce MAN TGL, TGM, TGS, 04.05-	14,90
MMT A040 0078	Podlahové koberce Mercedes Actros, 04.96-	14,90
MMT A040 00781	Podlahové koberce Mercedes LK/LN2, 01.84-12.98	14,90
MMT A040 00782	Podlahové koberce Mercedes Atego, 01.98-1	14,90
MMT A040 00782 05	Podlahové koberce Mercedes Atego 2, 10.04-	14,90
MMT A040 00783	Podlahové koberce Mercedes Axor01.02-10.04	14,90
MMT A040 0078MP3S	Podlahové koberce MercedesActros MP3 06.08-	14,90
MMT A040 078MPI	Podlahové koberce (manuálna prevodovka) Mercedes Actros 04.96-	14,90
MMT A040 078MPII	Podlahové koberce Mercedes Actros MP 2, 10.02-	14,90
MMT A040 078MPIV	Podlahové koberce Mercedes Actros MP4, 07.11-	14,90
MMT A040 0079	Podlahové koberce Daf XF 105, XF 95, 01.02-	14,90
MMT A040 00791	Podlahové koberce Daf LF 45, LF 55, 01.01-	14,90
MMT A040 0079CF	Podlahové koberce Daf CF 65, CF 75, CF 85, 01.01-05.13	14,90
MMT A040 0098	Podlahové koberce (široká kabína) Iveco Stralis, 02.02-	14,90
MMT A040 00991	Podlahové koberce Iveco Eurocargo I-III	14,90
MMT A040 00982	Podlahové koberce RVI T, , 01.13 -	14,90
MMT A040 0098WK	Podlahové koberce (úzká kabína) Iveco Stralis 02.02-	14,90
MMT A040 0099	Podlahové koberce RVI Midlum, Premium, 04.96-	14,90

STAŇ SA TVÁROU ĎALŠIEHO ČÍSLA!



Si hrdý na svoj truck?
Rád by si ho ukázal aj ostatným?
Cheš sa dostať na prednú stránku časopisu?



Tak sa prihlás do súťaže o najkrajší truck jesene 2019!
Stačí ak zašleš fotku tvojho trucku (v minimálnych rozmeroch foto 2500x2500 px), tvoje meno a názov firmy na mail mcervienka@intercars.eu. Najkrajší truck bude uverejnený na prednej stránke katalógu ZIMA 2019





PONUKA DIELOV LKW

Spojková sada

kompletná, 395mm, MAN M2000, L2000, TGA, TGL, TGM, 09.90-



OBJEDNÁVACIE ČÍSLO

3400 121 701:009



430,00

Spojková sada

kompletná, 430mm, MAN LION CITY, TGA, TGS, TGX, 04.00-



OBJEDNÁVACIE ČÍSLO

3400 700 380:009



463,50

Spojková sada

kompletná, 430mm, MAN LION COACH, LION STAR, TGA, TGS, TGX, NEOPLAN, 01.00-

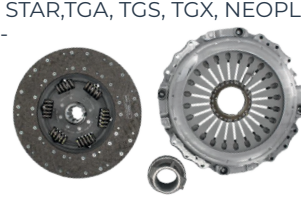

OBJEDNÁVACIE ČÍSLO

3400 700 459:009



529,00

Spojková sada

kompletná, 430mm, RVI Kerax, Magnum, Premium, VOLVO FH, FM, FMX, 09.05-



OBJEDNÁVACIE ČÍSLO

1: **3400 700 618:009**

2: **6482 000 155**



828,50

Spojková sada

kompletná, 430mm, SCANIA 4, 05.95-



OBJEDNÁVACIE ČÍSLO

3400 710 004:009



641,00

Spojková sada

kompletná, 400mm, MERCEDES Actros MP2/MP3, Axor, 04.96-

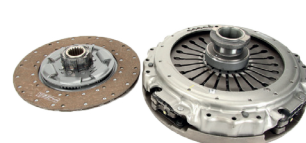

OBJEDNÁVACIE ČÍSLO

3400 700 649:009



860,00

Spojková sada

kompletná, 395mm, RVI Midlum, Premium, 04.96-



OBJEDNÁVACIE ČÍSLO

3400 700 625:009



387,50



Spojková sada

bez ložiska, 430mm, MERCEDES Actros MP4, Antos, Arocs, 07.11-

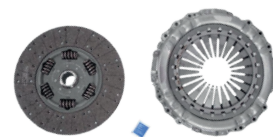

OBJEDNÁVACIE ČÍSLO

3400 700 529:009



681,50

Spojková sada

kompletná, 395mm, DAF CF65, LF45, LF55, 03.06-

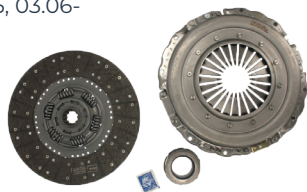

OBJEDNÁVACIE ČÍSLO

3400 700 523:N



581,00

Spojková sada

bez ložiska, 280mm, IVECO Daily III/IV, 09.02-08.11

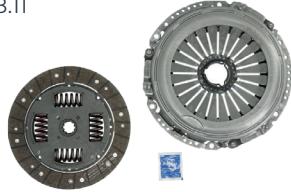

OBJEDNÁVACIE ČÍSLO

3400 700 514:009



373,00

Spojková sada

kompletná, 430mm, MERCEDES Bus, NEOPLAN CitiLiner, Trendliner, SETRA 300/400

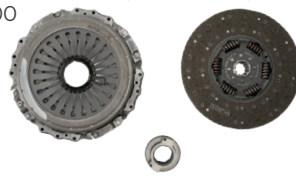

OBJEDNÁVACIE ČÍSLO

3400 700 509:009



886,00

Spojková sada

bez ložiska, 430mm, RVI Premium, VOLVO FE, 10.05-

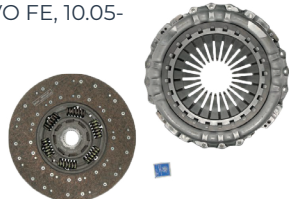

OBJEDNÁVACIE ČÍSLO

3400 700 479:009



533,00

Spojková sada

kompletná, 395mm, DAF CF, CF65, LF45, LF55, 01.01-

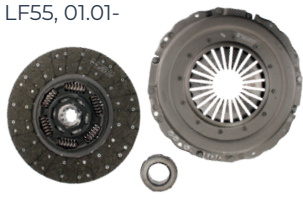

OBJEDNÁVACIE ČÍSLO

3400 700 473:009



429,00

Spojková sada

kompletná, 395mm, RVI C, D, Midlum, Premium, VOLVO FE, FL, 10.05-

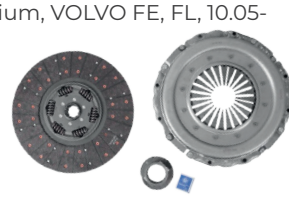

OBJEDNÁVACIE ČÍSLO

3400 700 466:009



523,50

PONUKA DIELOV LKW



Spojková sada

bez ložiska, 360mm, MERCEDES Atego, Unimog, Vario, 03.96-



OBJEDNÁVACIE ČÍSLO

636 3005 09



211,00

Spojková sada

kompletná, 430mm, MAN TGA



OBJEDNÁVACIE ČÍSLO

643 3207 00



405,00

Spojková sada

kompletná, 430mm, VOLVO FH12, FM12, FM9

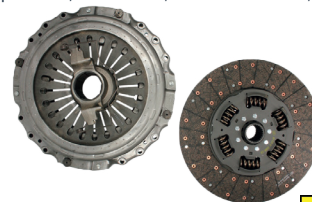

OBJEDNÁVACIE ČÍSLO

643 3319 00



422,00

Spojková sada

Kompletná, 235mm, IVECO Daily, RVI Mascott, 01.85-08.11



OBJEDNÁVACIE ČÍSLO

624 1313 00



75,50

Spojková sada

kompletná, 395mm, MAN F2000, M2000, TGA, TGL, TGM, 01.96-



OBJEDNÁVACIE ČÍSLO

640 3001 00



378,50

Spojková sada

kompletná, 430mm, IVECOEurostar, Eurotech MP, Eurotrakker, 03.89-



OBJEDNÁVACIE ČÍSLO

643 3009 00



298,00

Spojková sada

kompletná, 430mm, MERCEDES Actros MP2/MP3, Atego, Axor, 01.98-



OBJEDNÁVACIE ČÍSLO

643 3292 00



382,50



Spojková sada

kompletná, 235mm, IVECO Daily 2.5D, 03.90-

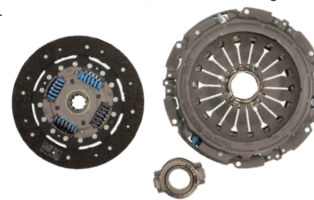

OBJEDNÁVACIE ČÍSLO

VAL801409



122,50

Spojková sada

kompletná, 350mm, RVI Manager, Midliner



OBJEDNÁVACIE ČÍSLO

VAL805154



372,50

Spojková sada

kompletná, 267mm, RVI Mascott 130.35/55/65

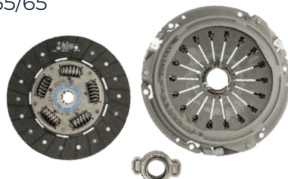

OBJEDNÁVACIE ČÍSLO

VAL805277



218,50

Spojková sada

kompletná, 350mm, IVECO Eurocargo I-III, 09.00-09.15

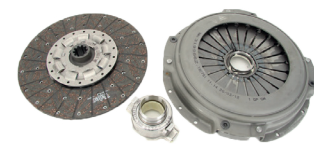

OBJEDNÁVACIE ČÍSLO

VAL809125



310,00

Spojková sada

kompletná. 430mm, SCANIA 4, 05.95-



OBJEDNÁVACIE ČÍSLO

VAL827052



529,00

Spojková sada

kompletná, 430mm, SCANIA P, G, R, T, 03.04-

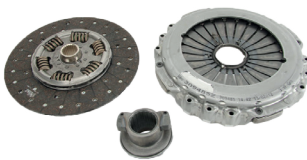

OBJEDNÁVACIE ČÍSLO

VAL827054



556,00

Spojková sada

kompletná, 430mm, SCANIA P, G, R, T, repas



OBJEDNÁVACIE ČÍSLO

VAL827191



519,50



PONUKA DIELOV LKW

Opravná sada

vidličky spojky, DAF 95XF



OBJEDNÁVACIE ČÍSLO

SC-008



51,50

Opravná sada

vidličky spojky, RVI Kerax, Magnum, Premium, 09.90-



OBJEDNÁVACIE ČÍSLO

SC-009



51,50

Opravná sada

vidličky spojky, DAF 75CF, 85CF, XF95, 01.97-



OBJEDNÁVACIE ČÍSLO

SC-011



80,00

Opravná sada

vidličky spojky, MERCEDES Actros, Antos, Arocs, Atego, Axor



OBJEDNÁVACIE ČÍSLO

SC-029



30,50



Opravná sada

vidličky spojky, SCANIA 4, P, G, R, T, 05.95-



OBJEDNÁVACIE ČÍSLO

SC-020



51,50

Opravná sada

vidličky spojky, MAN TGA, TGM, TGS, TGX, TGL, 01.00-



OBJEDNÁVACIE ČÍSLO

SC-022



51,50

Opravná sada

vidličky spojky, DAF XF95, XF105, 01.02-



OBJEDNÁVACIE ČÍSLO

SC-027



48,00

Opravná sada

vidličky spojky, IVECO Eurocargo, Eurostar, Eurotech, Eurotrakker, 10.87-



OBJEDNÁVACIE ČÍSLO

SC-030



21,00

Vidlička spojky

MAN F2000, M2000, TGA, TGS, TGX, 07.86-



OBJEDNÁVACIE ČÍSLO

3.40045



27,50

Vidlička spojky

kompletná, VOLVO FH, FM, FMX, 08.93-



OBJEDNÁVACIE ČÍSLO

3189 600 061



40,00

Vidlička spojky

kompletná, IVECO Eurocargo, Eurostar, Eurotech, Eurotrakker, 03.89-



OBJEDNÁVACIE ČÍSLO

3189 600 004



110,50

Vidlička spojky

MERCEDES Citaro, Concto, Integro, Tourismo, Travego



OBJEDNÁVACIE ČÍSLO

4.61590



37,50

Vidlička spojky

ZF AS TRONIC MID 12AS



OBJEDNÁVACIE ČÍSLO

1328268012ZF



119,50

Vidlička spojky

kompletná, MERCEDES Actros, Axor, Citaro, Conecto, 08.73-



OBJEDNÁVACIE ČÍSLO

3189 600 059:009



40,00

PONUKA DIELOV LKW



Posilovač spojky

DOT4, RVI Midlum, Premium



OBJEDNÁVACIE ČÍSLO

WABCO

970 051 601 0

266,50

Posilovač spojky

Pentosin CHF11S, MAN TGA, TGS, TGX, 03.00-



OBJEDNÁVACIE ČÍSLO

WABCO

970 051 466 0

234,50

Posilovač spojky

DOT4, RVI Kerax, Magnum, Premium, 04.96-



OBJEDNÁVACIE ČÍSLO

WABCO

970 051 438 7

239,50

Posilovač spojky

DOT4, IVECO Stralis



OBJEDNÁVACIE ČÍSLO



VG 3289

114,50

Posilovač spojky

RVI Magnum, Premium, 04.96-



OBJEDNÁVACIE ČÍSLO



CS-406

63,00

Posilovač spojky

CHF11S, MERCEDES Actros, 04.96-



OBJEDNÁVACIE ČÍSLO

WABCO

970 051 441 0

259,00

Posilovač spojky

ZF AS TRONIC, DAF, IVECO, MAN, 01.00-



OBJEDNÁVACIE ČÍSLO



3981 600 000

379,00

Posilovač spojky

DOT4, SCANIA 4, K, P, G, R, T, 05.95-



OBJEDNÁVACIE ČÍSLO



FE35610

113,00

Posilovač spojky

DOT4, DAF LF55, CF65



OBJEDNÁVACIE ČÍSLO



KA 1000332424AM

279,00

Posilovač spojky

CHF11S, MERCEDES Axor, Actros



OBJEDNÁVACIE ČÍSLO



4.61978

90,00

Posilovač spojky

DOT4, MAN L2000, M2000, 10.93-



OBJEDNÁVACIE ČÍSLO

WABCO

970 051 406 0

184,00

Posilovač spojky

DOT4, SCANIA P, G, R, T, 03.04-



OBJEDNÁVACIE ČÍSLO



S2CP10.087A

1225,00

Posilovač spojky

DOT4, RVI Kerax, Magnum, Premium, 09.90-05.96



OBJEDNÁVACIE ČÍSLO



CS-407

58,00

Posilovač spojky

DOT4, SCANIA

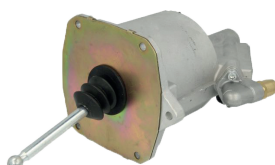

OBJEDNÁVACIE ČÍSLO



CS-506

87,50

Posilovač spojky

DOT4, IVECO



OBJEDNÁVACIE ČÍSLO



VG 3288AT

114,50

Prototyp autobusu je vybavený dvoma elektrickými portálovými nápravami AVE 130



VÝVOJ ELEKTRICKEJ MOBILITY

ZF POSKYTUJE VÝROBCOM ÚŽITKOVÝCH VOZIDIEL A AUTOBUSOV SYSTÉMOVÉ TECHNOLOGICKÉ RIEŠENIA KTORÉ POMÁHAJÚ DOSIAHNUŤ NULOVÉ EMISIE.

Spoločnosť ponúka osvedčenú hnaciu portálovú nápravu s elektrickým pohonom AVE 130 a novým elektrickým centrálnym pohonom CeTrax pre mestské autobusy a k tomu poskytuje komplexné služby pre všetky dodávané komponenty. Výrobcom sa môžu vybrať konvenčné nízkopodlažné platformy alebo klasické plošiny. Vďaka tomu sa elektrifikácia vozového parku stáva ekonomickejšou a pohodlnejšou. V doprave na veľké vzdialenosti elektrické pohony už takisto nie sú len víziou. Hybridné verzie prevodovky úžitkových vozidiel ZF TraXon v súčasnosti využívajú predtým nevyužitý potenciál úspor energie a zároveň maximalizujú výstupný výkon.

Emisné limity a verejná diskusia o nich, vyvíjajú stále väčší tlak nielen na výrobcov osobných vozidiel, ale aj na prevádzkovateľov verejnej dopravy, ktorí sú takisto povinní znižovať emisie. To znamená že výrobcovia autobusov venujú čoraz viac zdrojov do integrácie a rozvoju elektrických systémov.

Ako vedúca globálna technologická spoločnosť poskytuje ZF OEM skúsenosti a riešenia na podporu tohto procesu. Nový prototyp autobusu pôsobivým spôsobom ukazuje ponúkané riešenia. 18-metrový kĺbový autobus je vybavený dvoma portálovými nápravami AVE 130, na ktorých sú namontované celkom štyri elektrické motory, ktoré zabezpečujú vysokú úroveň výkonu.

ZF ponúka túto jedinečnú nápravu v komplete ktorý obsahuje moderné meniče, riadenie pohonu a plne integrovanú elektroniku. V dôsledku tohto je možné zabezpečiť optimálnu energetickú účinnosť. Na získanie potrebného výkonu potrebuje štandardný kĺbový autobus iba jednu elektrickú nápravu AVE 130.

Inštalčný priestor potrebný pre AVE 130 je spravidla veľmi podobný priestoru vyžadovanému pre konvenčnú nápravu. Pre výrobcov to znamená značné úspory, pretože nemusia vyvíjať nové platformy podvozku pre vybavenie elektrickým pohonom. Nápravu AVE 130

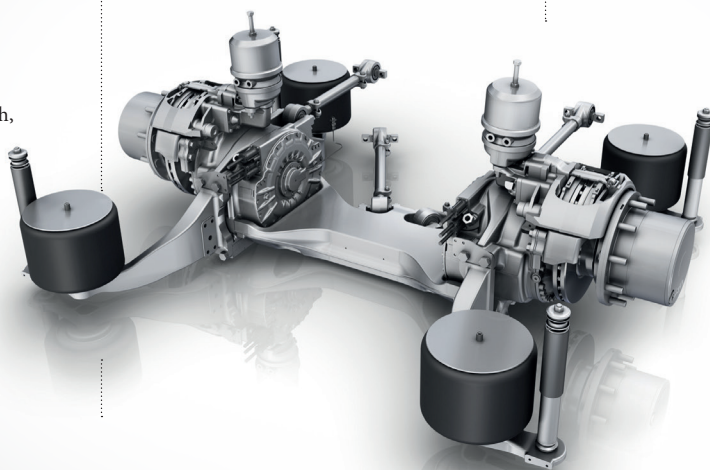

Osvedčené systémové riešenie: ZF AVE 130 elektrická portálová náprava ako systémový balík s meničom, riadením pohonu a plne integrovanou elektronikou.



„Plug-and-Drive“: Elektrický centrálny pohon CeTrax môže byť integrovaný do existujúcich platforiem vozidiel.

možno kombinovať s najbežnejšími zdrojmi energie, vrátane batérií, superkondenzátorov, palivových článkov a dokonca aj nadzemného elektrického vedenia. Taktiež sa prispôbuje sériovým hybridným verziám a plug-in hybridom, ktoré dodávajú výrobcovia. Preto ponúka prevádzkovateľom verejnej dopravy flexibilitu pri výbere zdroja napájania. ZF sa stará o budúcnosť mestských autobusov, a to nielen vďaka rozvinutej náprave AVE 130, ale aj štandardizácii veľkých komponentov, ktoré uľahčujú ich údržbu a servis.

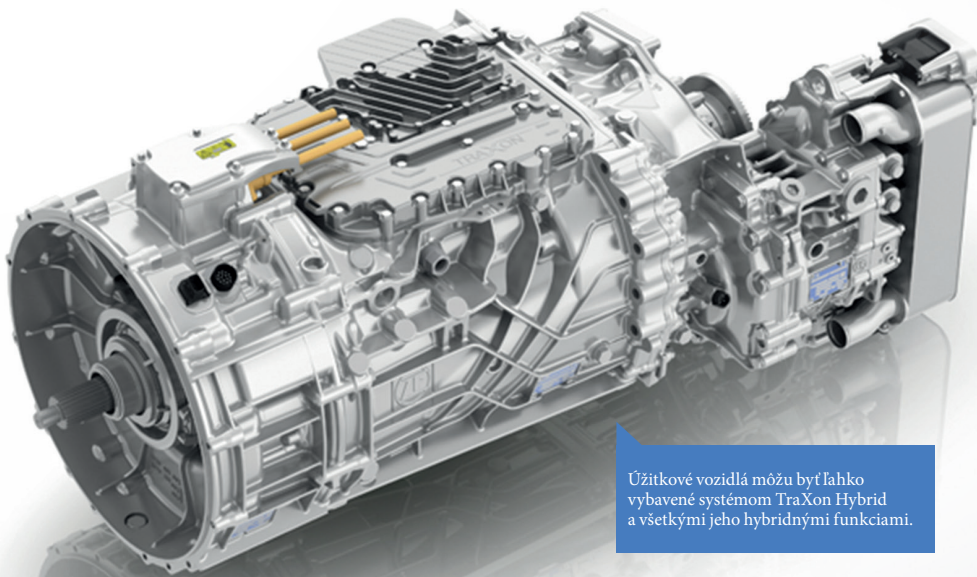

Úžitkové vozidlá môžu byť ľahko vybavené systémom TraXon Hybrid a všetkými jeho hybridnými funkciami.

„PLUG-AND-DRIVE“ S CETRAXOM

Okrem osvedčeného AVE 130 ponúka ZF nový elektrický centrálny pohon CeTrax ako systémové riešenie pre nízkopodlažné a výškové autobusy. CeTrax je postavený na princípe plug-and-drive, vďaka čomu môže byť integrovaný do existujúcich

platforiem vozidiel bez toho, aby bolo potrebné zavádzať významné zmeny podvozku, náprav a diferenciálu. ZF nasmeruje svoju ponuku na výrobcov, ktorí plánujú prejsť z existujúcich konvenčných modelov na elektricky poháňané modely v rámci existujúcej platformy. CeTrax je nakonfigurovaný na maximálny výkon až 300 kW a maximálny krútiaci moment 4400 Nm. Systém je primárne určený na použitie v autobusoch, kde má významné výhody z hľadiska hmotnosti a výkonu. Rozsah dodávky balíka zahŕňa riadenie pohonu a meniče, výrobcovia preto dostávajú komplexné

a optimálne riešenie

z hľadiska výkonu a životnosti. Výrobcovia OEM šetria čas a peniaze, pretože ZF tiež rieši schvaľovanie a testovanie pohonného systému. Stojí za zmienku, že okrem použitia v autobusoch je CeTrax určený aj na elektrifikáciu úžitkových a dodávkových vozidiel.

TRAXON HYBRID: HYBRIDY URČENÉ K PREPRAVE NA VEĽKÉ VZDIALENOSTI

TraXon Hybrid, vybavený elektrickým motorom umiestneným medzi spaľovacím motorom a prevodovkou, poskytuje svoje hybridné funkcie úžitkovým vozidlám. Obzvlášť dôležitou vlastnosťou tohto riešenia je možnosť napájania iných zariadení v generátorovom režime, napríklad počas prepravy chladeného tovaru. TraXon Hybrid je tiež ideálnym riešením pre karavany, v ktorých má hybridná jednotka rovnakú aplikáciu.

Systémové riešenia ZF uľahčujú prechod mestských autobusov na napájanie elektrinou.

Elektrická portálová náprava AVE 130 a centrálny pohon CeTrax sú kompatibilné so všetkými verziami mestských autobusov.

Ovládacie plošiny dodávkových vozidiel môžu byť tiež poháňané elektricky pomocou centrálného pohonu CeTrax.

TraXon Hybrid pokrýva aplikácie pre nákladné vozidlá a pomáha chrániť životné prostredie.



PONUKA DIELOV LKW

Príslušenstvo k PA trubkám



Index	Popis	Priemer (mm)	Výrobca
PN-BA051	Ochranná objímka PA trubky	6	Pneumatics
PN-BA052	Ochranná objímka PA trubky	8	Pneumatics
PN-VU006	Ochranná objímka PA trubky	10	Pneumatics
PN-BA053	Ochranná objímka PA trubky	12	Pneumatics
PN-VU008	Ochranná objímka PA trubky	14	Pneumatics
PN-BA061	Ochranná objímka PA trubky	15	Pneumatics
PN-BA055	Ochranná objímka PA trubky	16	Pneumatics
PN-VU011	Ochranná objímka PA trubky	18	Pneumatics
PN-CA017	Ochranná objímka PA trubky	30	Pneumatics
PN-CA021	Ochranná objímka PA trubky	40	Pneumatics
PN-CA023	Ochranná objímka PA trubky	50	Pneumatics
PN-CA025	Ochranná objímka PA trubky	60	Pneumatics
PN-CA037	Ochranná objímka PA trubky	70	Pneumatics

Index	Popis	Priemer (mm)	Výrobca
KTE001	Koncovka k PA trubke	4	BOSS HICO
KTE002	Koncovka k PA trubke	5	BOSS HICO
KTE003	Koncovka k PA trubke	6	BOSS HICO
KTE010	Koncovka k PA trubke	7	BOSS HICO
KTE004	Koncovka k PA trubke	8	BOSS HICO
KTE011	Koncovka k PA trubke	9	BOSS HICO
KTE006	Koncovka k PA trubke	10	BOSS HICO
KTE012	Koncovka k PA trubke	11	BOSS HICO
KTE007	Koncovka k PA trubke	12	BOSS HICO
KTE009	Koncovka k PA trubke	15	BOSS HICO
KTE013	Koncovka k PA trubke	16	BOSS HICO

Index	Popis	Priemer (mm)	Výrobca
076.269-20	Vložka PA trubky	6x1	PE
076.269-30	Vložka PA trubky	8x1	PE
076.269-40	Vložka PA trubky	10x1	PE
076.269-50	Vložka PA trubky	12x1,5	PE
076.269-60	Vložka PA trubky	15x1,5	PE

Nožnice na PA trubky

plastové, rozmer trubky 4-16mm



OBJEDNÁVACIE ČÍSLO
PNTC001

Pneumatics

1,60

Nožnice na PA trubky

veľké oceľové, priemer trubky 4-28mm



OBJEDNÁVACIE ČÍSLO
PNTC003

Pneumatics

8,50

Náhradná čepel

k nožniciam PNTC003

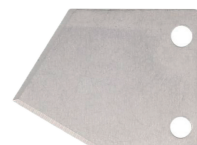

OBJEDNÁVACIE ČÍSLO
PNTC004

Pneumatics

0,80

Nožnice na PA trubky

malé hliníkové, priemer trubky 4-16mm



OBJEDNÁVACIE ČÍSLO
PNTC005

Pneumatics

6,15

Náhradná čepel

k nožniciam PNTC005



OBJEDNÁVACIE ČÍSLO
PNTC006

Pneumatics

0,65

JESEŇ V INTER CARS



ZBIERAJTE IC NÁLEPKY
AŽ DO KONCA NOVEMBRA
A ZÍSKAJTE SUPER CENY

KAŽDÝ MESIAC NOVÁ AKCIA!

SLEDUJTE WWW.INTERCARS.SK
A NÁŠ NOVÝ IC KATALÓG!



SEPTEMBER SO ZNAČKOU ZF

V septembri získavate nálepky za nákup
dielov značiek ZF, TRW, Sachs a Lemförder

Jednu IC nálepku získate
za každých 300 € (bez DPH)

Nakupujte u nás diely obľúbených značiek a zbierajte nálepky, za ktoré môžete získať super darčeky! Nálepky môžete zbierať až do konca novembra, každý mesiac za nákup dielov inej značky. Sledujte našu stránku a nový IC Katalóg, aby ste sa čo najskôr dozvedeli, aká akcia bude nasledovať ďalší mesiac.

Akcia platí od 1. 9. 2019 do 30. 9. 2019





**INTER
CARS**

CESTA K VYŠŠÍM ŠTANDARDOM



**PONUKA DIELOV A PRÍSLUŠENSTVA
PRE TRAKTORY, POĽNOHOSPODÁRSKE
A STAVEBNE STROJE**



**DIELY MOTOROV, ELEKTRIKA A OSVETLENIE, FILTRE, LOŽISKÁ, CHÉMIA A KVAPALINY,
PRÍSLUŠENSTVO, BRZDOVÉ SYSTÉMY, OLEJE, CHLADIACE SYSTÉMY, SYSTÉM RIADENIA, HY-
DRAULICKÉ SYSTÉMY, PNEUMATICKÉ SYSTÉMY, KLIMATIZÁCIA, SERVIS A ÚDRŽBA KLIMATI-
ZAČNÝCH SYSTÉMOV, DIELENSKÉ VYBAVENIE, PNEUMATIKY, POHONY A PÁSY, SPOJKY**

WWW.INTERCARS.SK



Motorový olej

SAE 10W30, CATERPILLAR, CNH, FORD, JONH, DEERE, MASSEY, NEW HOLLAND



OBJEDNÁVACIE ČÍSLO

1: KRATOS STOU 10W30 5L

9,75

2: KRATOS STOU 10W30 20L

39,50

Motorový olej

SAE 10W40, CATERPILLAR, CNH, FORD, JONH, DEERE, MASSEY, NEW HOLLAND



OBJEDNÁVACIE ČÍSLO

1: KRATOS STOU 10W40 5L

10,20

2: KRATOS STOU 10W40 20L

40,00

Motorový olej

SAE 10W30, ALLISON, CATERPILLAR, CNH, FORD, JONH, DEERE, MASSEY, NEW HOLLAND



OBJEDNÁVACIE ČÍSLO

1: KRATOS UTTO 10W30 5L

9,50

2: KRATOS UTTO 10W30 20L

37,00

Motorový olej

SAE 10W30, ALLISON, CATERPILLAR, CNH, FORD, JONH, DEERE, MASSEY, NEW HOLLAND



OBJEDNÁVACIE ČÍSLO

1: KRATOS UTTO 10W30 5L

9,75

2: KRATOS UTTO 10W30 20L

39,50

Hydraulický olej

SAE 30, ALLISON, CATERPILLAR, KOMATSU,



OBJEDNÁVACIE ČÍSLO

1: KRATOS UNIV. PTF 30 5L

8,75

2: KRATOS UNIV. PTF 30 20L

34,00

Hydraulický olej

SAE 10W, ALLISON, CATERPILLAR, KOMATSU,



OBJEDNÁVACIE ČÍSLO

1: KRATOS PTF 10W 5L

8,45

2: KRATOS PTF 10W 20L

33,50

Chladič motora

JOHN DEERE 6000 6.8



OBJEDNÁVACIE ČÍSLO

8MK376 710-024

394,00

Chladič motora

JOHN DEERE 6000 4.5/6.8



OBJEDNÁVACIE ČÍSLO

8MK376 783-631

693,50

Chladič motora

CASE IH300, 400, MASSEY FERGUSON



OBJEDNÁVACIE ČÍSLO

D7AG006TT

THERMOTEC

129,00

Chladič motora

CASE IH



THERMOTEC

OBJEDNÁVACIE ČÍSLO

D7AG012TT

169,00

Chladič motora

CASE IH J80, J90, J95



THERMOTEC

OBJEDNÁVACIE ČÍSLO

D7AG022TT

185,00

Chladič motora

FENDT 300, 500



THERMOTEC

OBJEDNÁVACIE ČÍSLO

D7AG038TT

203,50

Termostat

CASE IH 500, 83°C



THERMOTEC

OBJEDNÁVACIE ČÍSLO

D2CA002TT

4,50

Termostat

FENDT 300, 500, 75°C



THERMOTEC

OBJEDNÁVACIE ČÍSLO

D2FE003TT

32,50

Termostat

URSUS C 2.0, 82°C



THERMOTEC

OBJEDNÁVACIE ČÍSLO

D2UR003TT

12,00



INTER CARS

POBOČKY INTER CARS NA SLOVENSKU

Banská Bystrica

Inter Cars
Zvolenská cesta 13
974 05 Banská Bystrica

048/3260 222
banska.bystrica@intercars.sk

Bratislava

Inter Cars
Ivánska cesta 2
821 04 Bratislava

02/3260 2222
bratislava@intercars.sk

Humenné

Inter Cars
Mierová ulica 62
066 01 Humenné

057/3260 222
humenne@intercars.sk

Košice

Inter Cars
Južná trieda 82
040 17 Košice

055/3260 220
kosice@intercars.sk

Levice

Inter Cars
Jurská cesta 6
934 01 Levice

036/3260 222
levice@intercars.sk

Lučenec

Inter Cars
Adyho 2889/18
984 01 Lučenec

047/3260 222
lucenec@intercars.sk

Malacky

Inter Cars
Bernoláková 1
901 01 Malacky

034/3260 222
malacky@intercars.sk

Námestovo

Inter Cars
Vavrečka 478
029 01 Námestovo

043/3260 222
namestovo@intercars.eu

Nitra

Inter Cars
Bratislavská 25
949 01 Nitra

037/3260 222
nitra@intercars.sk

Nové Zámky

Inter Cars
Ďumbierska 4
940 01 Nové Zámky

035/3260 222
nove.zamky@intercars.sk

Poprad

Inter Cars
Hraničná 27
058 01 Poprad

052/3260 222
poprad@intercars.sk

Prešov

Inter Cars
Jilemnického 1/B
080 01 Prešov

051/3260 222
presov@intercars.sk

Prievidza

Inter Cars
Necpálska cesta 34C
971 01 Prievidza

046/3260 222
prievidza@intercars.sk

Rožňava

Inter Cars
Pavla Dobšinského 1905/11
048 01 Rožňava

058/3260222
roznava@intercars.sk

Ružomberok

Inter Cars
Bystrická cesta 5116
034 01 Ružomberok

044/3260 222
ruzomberok@intercars.sk

Senec

Inter Cars
Horný Dvor 4712/22
903 01 Senec

02/3260 2231-2
senec@intercars.sk

Spišská Nová Ves

Inter Cars
Duklianska 36
052 01 Spišská Nová Ves

053/3260 222
snv@intercars.eu

Trenčín

Inter Cars
Zlatovská 1793
911 05 Trenčín

032/3260 222
trenčin@intercars.sk

Trnava

Inter Cars
Bratislavská 45
917 02 Trnava

033/3260 222
trnava@intercars.sk

Zvolen

Inter Cars
Bystrická 26/a
962 37 Kováčová

045/3260 222
zvolen@intercars.sk

Dunajská Streda

Inter Cars
Múzejná 8
929 01 Dunajská Streda

031/3260 222
dunajska.streda@intercars.sk

Žilina

Inter Cars
Kragujevská 1
010 01 Žilina

041/3260 222
zilina@intercars.sk

Michalovce

Inter Cars
Močarianska 15
071 01 Michalovce

056/32 60 222
michalovce@intercars.eu

Nové Mesto n. Váhom

Inter Cars
Podjavorinskej 2513
915 01 Nové Mesto n. Váhom

032/3260 222
nmnv@intercars.eu